



INDEX

DESCRIPTION COMPOSANTS	36
INFORMATIONS GENERALES	37
AUTOAPPRENTISSAGE TEMPS DE TRAVAIL	38
SELECTION DES AFFICHAGES.....	39
CONNEXIONS START, STOP, START PIETON, ANTENNE, PHOTOCELLULE.....	42
FIN DE COURSE ET CAPTEUR D'OBSTACLES, TRANCHE, LAMPE CLIGNOTANTE,	43
DESCRIPTION ALARMES.....	43
CONNEXION ALIMENTATION ET MOTEURS	44
CONNEXION RECEPTEUR EXTERIEUR.....	44
APPRENTISSAGE COMMANDES RADIO.....	45
EFFACEMENT DES ÉMETTEURS.....	45
LOGIQUES DE FONCTIONNEMENT.....	46
GESTION INSERTION PASSWORD.....	46
FONCTION MASTER-SLAVE	47
CONNEXION BATTERIES.....	47
REGLAGE DES PARAMETRES PROGRAMMATEUR JOLLY	48
SOLUTIONS DES PROBLEMES.....	50
AVERTISSEMENTS, ENTRETIEN ET GARANTIE.....	50



DESCRIPTION COMPOSANTS

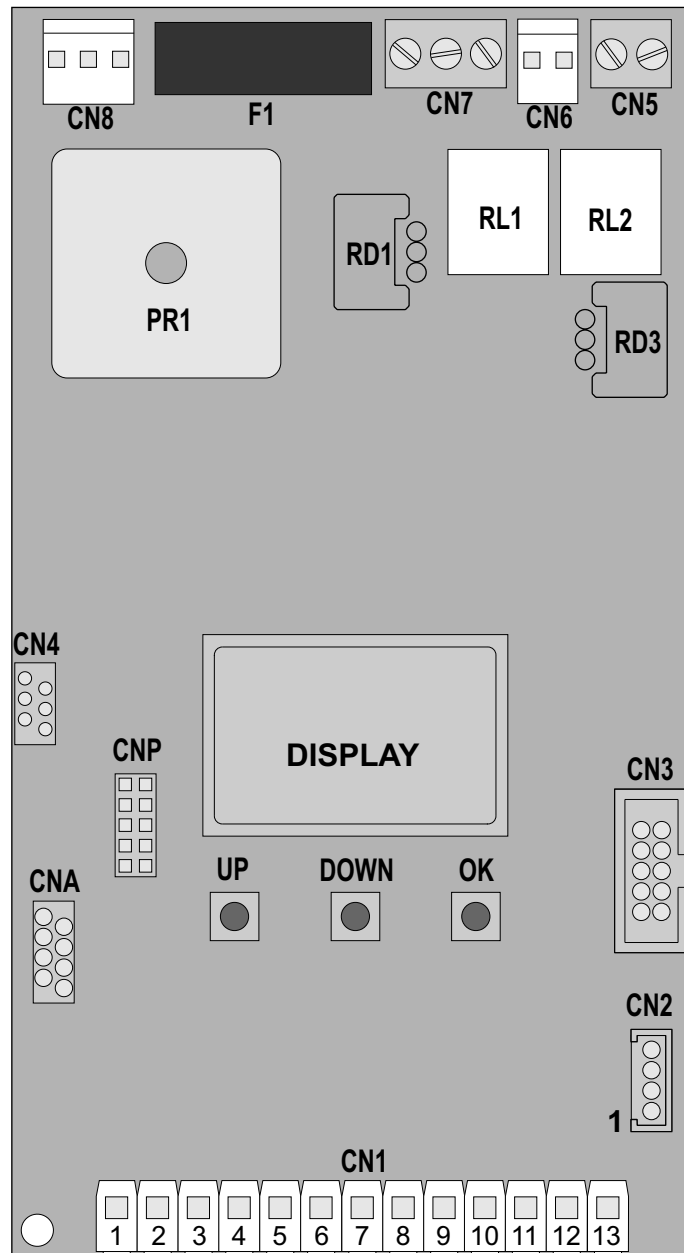

CN1 = Connecteur Accès/Sorties

CN2 = Connecteur limit switch

CN3 = Connecteur Jolly

CN4 = Connecteur master/slave

CN5 = Connecteur sortie lumière de courtoisie

CN6 = Connecteur moteurs

CN7 = Connecteur batteries

CN8 = Connecteur alimentation

CNA = Connecteur récepteur

CNP = Connecteur programmation

OK = Bouton de programmation

DOWN = Bouton de programmation

UP = Bouton de programmation

RD1 = Mosfet pilotage moteur

RD3 = Mosfet pilotage moteur

R1 = Relais commande moteurs

R2 = Relais commande moteurs

PR1 = Pont redresseur

F1 = Fusible 6.3 AT



INFORMATIONS GENERALES

Les informations contenues dans cette section du manuel sont adressées uniquement à l'installateur ou à du personnel qualifié ou autorisé.

CARACTERISTIQUES GENERALES

L'armoire électronique USER 1 24V DG a été conçue pour commander un moteur en basse tension avec ou sans fins de course électroniques.

Elle a des dimensions très réduites et la grande nouveauté est l'ECRAN LCD à bord qui permet de visualiser et de régler facilement et complètement toutes les fonctions de la centrale.

CARACTERISTIQUES TECHNIQUES

Tension d'alimentation armoire	24 V~
Absorption en attente	30 mA
Charge maxi Moteur	200 W
Charge maxi Accessoires 24V	24V $\overline{=}$ 250mA
Charge maxi lampe clignotante	24V(FL) 15W max.
Température ambiante	-20°C $\overline{}$ +50°C $\overline{}$
Fusibles de protection 24V ~	F1 (6.3 AT)
Logique de fonctionnement	Automatique/P.Pas1/P.Pas2/Séc./Cont.main./2Bout.
Temps d'ouverture /fermeture	En autoapprentissage en phase de programmation
Temps de pause	Réglable (de 0.5s à 4 min)
Force de poussée	Réglage ouverture et fermeture
Ralentissement	Réglable ouverture et fermeture
Accès sur plaque à bornes	Alimentation de batterie / Ouverture totale / Ouverture piéton réglable/Barre palpeuse protégée/ Stop / Fin de course ouverture et fermeture / Photocellule 1 et Photocellule 2
Sorties sur plaque à bornes	24V(FL) $\overline{=}$ / Light $\overline{=}$ (Max 100mA) / Moteur 24V $\overline{=}$ / 24Vaux $\overline{=}$
Dimensions armoire	156 x 100 mm
Caractéristiques batteries optionnelles	24V Pb 1.2Ah min.
Caractéristiques boîte pour extérieur	305 x 225 x 125 mm - Ip55
Accessoires spéciaux	Carte chargeur batterie (cod.23101105), Programmateurs JOLLY (cod.23105276), Programmateurs OPEN (cod.23105290)

Les fonctions décrites dans ce manuel sont disponibles à partir de la révision 15.

AUTOAPPRENTISSAGE TEMPS DE TRAVAIL

REMARQUE: Si vous utilisez le moteur B200, ou des fins de course magnétiques en général, assurez-vous que l'armoire soit réglée sur fin de course magnétique, avant l'apprentissage.

MENU SPÉCIAL → FcP A → PRLn

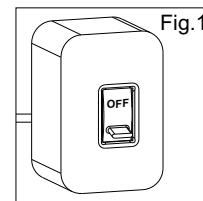

1) Désactiver le courant électrique (Fig.1), déverrouiller le moteur (Fig. 2) et positionner manuellement les vantaux à la moitié de la course (Fig. 3-4).

Rétablir le blocage mécanique (Fig.5).

2) Alimenter l'armoire (Fig.6).

3) Sélectionner par l'afficheur à bord ou par le programmeur JOLLY, le type de moteur que vous utilisez, comme indiqué dans la gestion de l'écran.

4) Régler le couple moteur, la vitesse de fonctionnement, l'espace de décélération et d'accélération et la vitesse de ralentissement. Si nécessaire, régler également la logique de fonctionnement et les autres paramètres.

5) Sélectionner PRL sur l'écran, appuyer sur OK et puis sur l'un des boutons UP ou DOWN. A ce point, le portail automatique effectuera automatiquement un cycle de fermeture, ouverture et refermeture.

Nb: si le moteur partait en ouverture, couper et remettre l'alimentation, sélectionner PRL sur l'écran en utilisant les boutons UP et DOWN le positionner sur ON, ou si vous disposez du programmeur Jolly, activer la fonction échange moteur et fin de course. Si le moteur part en fermeture et s'arrête, couper l'alimentation et inverser les câbles du moteur, et répéter ensuite la procédure à partir du point 5.

6) L'autoapprentissage est terminé.

ATTENTION: une telle procédure peut être dangereuse et doit être exécutée seulement par du personnel spécialisé et dans des conditions de sécurité.

L'armoire est pré-réglée avec les positions par défaut, pour mettre en marche la centrale avec les réglages par DEFALT il suffit d'appuyer simultanément sur les boutons UP et DOWN en même temps que vous allumez la carte, jusqu'à ce qu'apparaisse la mention PRL sur l'afficheur.

Les positions par DEFALT sont: MOTEUR COULISSANT, LOGIQUE AUTOMATIQUE, VITESSE 80%, RECLIGNOTEMENT OFF, PAUSE DESACTIVEE, COUPLE OUVERTURE et FERMETURE 30%, VIT. RALENTISSEMENT 40%, VIT. APPRENTISSAG 80%, ACCELERATION 70%, DECELERATION 30%, ANTI-INTRUSION OFF, AUTOTEST OFF, PIETON 30%, PHOTOCELLULE 1 FERMETURE, PHOTOCELLULE 2 OUVERTURE, 100000 CYCLES MAXI, CLIGNOTEUR NORMAL, TIMER OFF, TRANCHE BALANCEE OFF, 24Vaux TOUJOURS, EN PAUSE OFF, ÉCLAIRAGE DE ZONE 30 secondes.

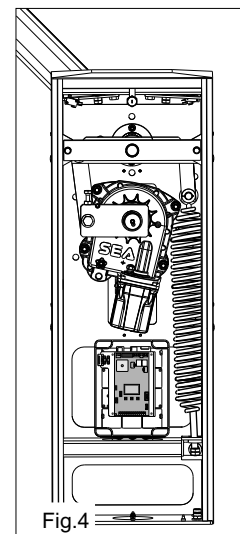
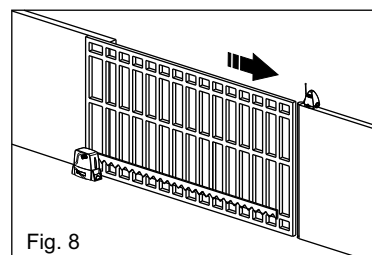
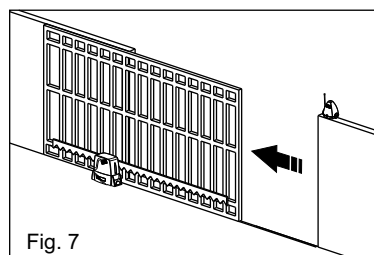
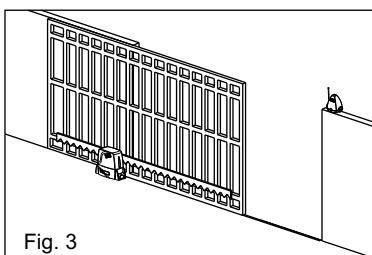
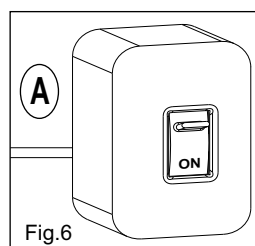
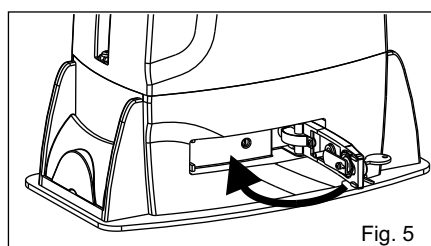
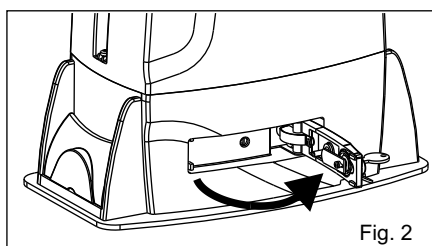



SELECTION DES AFFICHAGES

Les réglages de la cartes s'effectuent au travers des touches UP, DOWN et OK. Avec UP et DOWN vous parcourez les MENU et les SOUS MENU, avec OK vous accédez du MENU au SOUS MENU et vous confirmez les choix. En tenant appuyer simultanément les touches UP et DOWN vous accédez al MENU' SP, pour les réglages spéciaux. En tenant appuyer la touche OK pendant 5 secondes, vous accédez au MENU de test, dans lequel vous pouvez vérifier l'état de fonctionnement de toutes les entrées.

Système initial

4.001 Version software

DISPLAY

MENU SEA SET
Start

Exemple de programmation



Tableau des fonctions MENU TEST ENTREES USER1 24V DG
(Pour accéder au Menu TEST entrées tenir appuyé OK pendant 5 secondes)

MENU'	Description	Description
Start	Essai Start	Le contact doit être N.O. Si le paramètre set s'allume en actionnant la commande relative sur le display, l'entrée résulte fonctionnante. Si le paramètre set est toujours actif contrôler les câblages.
Stop	Essai Stop	Le contact doit être N.C. Si le paramètre set s'allume en actionnant la commande relative sur le display, l'entrée résulte fonctionnante. Si le paramètre set est toujours allumé vérifier que le contact soit N.C..
PEdo	Essai Start piéton	Le contact doit être N.O. Si la mention set s'allume en actionnant la commande relative sur le display, l'entrée résulte fonctionnante. Si le paramètre set est toujours actif contrôler les câblages.
EdGE	Essai barre palpeuse	Le contact doit être N.C. Si le paramètre set s'allume en actionnant la commande relative sur le display, l'entrée résulte fonctionnante. Si le paramètre set est toujours allumé vérifier que le contact soit N.C.
PHo.1	Essai photocellule 1	Le contact doit être N.C. Si le paramètre set s'allume en actionnant la commande relative sur le display, l'entrée résulte fonctionnante. Si le paramètre set est toujours allumé vérifier que le contact soit N.C.
PHo.2	Essai photocellule 2	Le contact doit être N.C. Si le paramètre set s'allume en actionnant la commande relative sur le display, l'entrée résulte fonctionnante. Si le paramètre set est toujours allumé vérifier que le contact soit N.C.
FCL.1	Essai fin de course ouverture	Le contact doit être N.C. Si le paramètre set s'allume en actionnant la commande relative sur le display, l'entrée résulte fonctionnante. Si le paramètre set est toujours allumé vérifier que le contact soit N.C.ou que le fin de course relatif ne soit pas occupé.
FCL.1	Essai fin de course fermeture	Le contact doit être N.C. Si le paramètre set s'allume en actionnant la commande relative sur le display, l'entrée résulte fonctionnante. Si le paramètre set est toujours allumé vérifier que le contact soit N.C.ou que le fin de course relatif ne soit pas occupé.

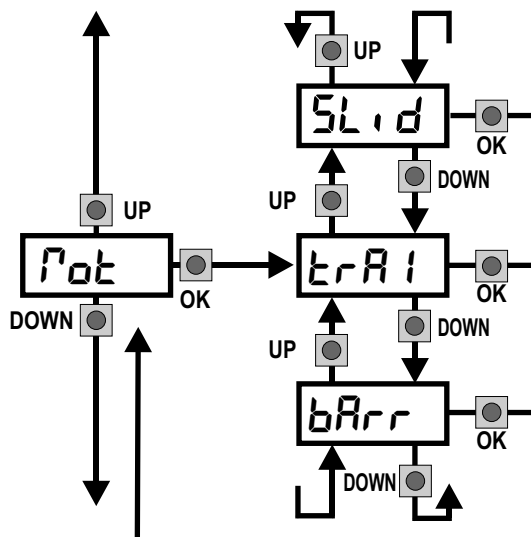

SELECTION DES AFFICHAGES

Table des fonctions MENU USER1 24V DG

MENU'	Description	SET	Description	Défaut	Valeur affichée
<i>Ok</i>	Type de Moteur	<i>Sl.d</i>	Couissant	<i>Sl.d</i>	
		<i>UErG</i>	Verg		
		<i>ErG</i>	Erg		
		<i>bArr</i>	Barrière hydraulique		
<i>LoG</i>	Logiques de fonctionnement	<i>Ruto</i>	Automatique		
		<i>PP1</i>	Pas à Pas type1	<i>Ruto</i>	
		<i>PP2</i>	Pas à Pas type2		
		<i>2PUL</i>	Deux boutons		
		<i>S.LU</i>	Sécurité		
		<i>uoPr</i>	Contact maintenu		
<i>tPAu</i>	Temps de Pause	<i>d.5b</i>	Désactivée		
		<i>1.23</i>	Réglable de 1s à 4min.	<i>d.5b</i>	
<i>ErSn</i>	Emetteurs	<i>StEt</i>	Start		
		<i>StPd</i>	Start Piéton	<i>StEt</i>	
		<i>NESt</i>	Sortie Light	<i>StPd</i>	
		<i>StoP</i>	Stop		
		<i>dEL.</i>	Suppression émetteur		
		<i>dEL.5</i>	Suppression d'un seul émetteur		
<i>SPEE</i>	Vitesse Moteurs	<i>0 100</i>	Vitesse moteurs		
<i>SLdn</i>	Vitesse de ralentissement	<i>0 100</i>	Vitesse de ralentissement	<i>80</i>	
<i>SPLr</i>	Vitesse d'apprentissage	<i>0 100</i>	Vitesse d'apprentissage	<i>40</i>	
<i>ACCL</i>	Rampe d'accélération	<i>0 100</i>	Rampe d'accélération	<i>80</i>	
<i>dCLo</i>	Rampe de décélération en ouverture	<i>0 100</i>	Rampe de décélération en ouverture	<i>70</i>	
<i>dCLf</i>	Rampe de décélération en fermeture	<i>0 100</i>	Rampe de décélération en fermeture	<i>30</i>	
<i>CPoP</i>	Couple ouverture	<i>0 100</i>	Couple ouverture	<i>30</i>	
<i>CPfL</i>	Couple fermeture	<i>0 100</i>	Couple fermeture	<i>30</i>	
<i>Pr.bL</i>	Pré-clignotement	<i>d 15b</i>	Pré-clignotement désactivé	<i>30</i>	
		<i>d 15b.05</i>	Durée préclignotement	<i>d 15b</i>	
		<i>CLon</i>	Pré-clignotement active seulement avant la fermeture		
<i>LÜbu</i>	Réglage sortie Flash	<i>LAMP</i>	Lampe clignotante		
		<i>SPY</i>	Lampe témoin	<i>LAMP</i>	
		<i>ALYS</i>	Toujours allumée		
		<i>bEEP</i>	Buzzer		
<i>St.PS</i>	Start en pause	<i>oFF</i>	En pause n'accepte pas le start		
		<i>oN</i>	En pause accepte le start	<i>oFF</i>	
<i>inEt</i>	Inversion Moteur et fin de course	<i>oFF</i>	Moteur synchronisé droit		
		<i>oN</i>	Moteur synchronisé gauche	<i>oFF</i>	
<i>Pr.GN</i>	Auto-apprentissage temps	<i>oFF</i>	Apprentissage temps terminé		
		<i>oN</i>	Lancement apprentissage temps	<i>oFF</i>	
<i>St.Pr</i>	Start d'essai	<i>oFF</i>	Simule une commande de start		
		<i>oN</i>	Simule une commande de start	<i>oFF</i>	
<i>End</i>	Sortie du menu	Pour sortir du menu sélectionner end et appuyer sur Ok, autrement le menu se désactive automatiquement après 2 minutes			

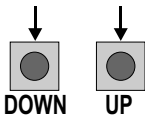

SELECTION DES AFFICHAGES

APPUYEZ SIMULTANÉMENT PENDANT 5 S POUR ACCÉDER AU MENU SPÉCIAL

Tableau des fonctions MENU Spécial USER1 24V DG

(Pour accéder al Menu Spécial tenir appuyé UP et DOWN simultanément pendant 5 secondes)

MENU SP	Description	SET	Description	Default	Valeur réglée
L.Lou	Lumière de courtoisie	d.5b	Lumière de courtoisie désactivée	30	
		i.2.3	Lumière de courtoisie réglée de 1s à 4min.		
PEdo	Ouverture piétonne	0 100	Règle l'espace d'ouverture piétonne	30	
r.NoE	Inversion sur fin de course	d.5b	Désactivée	d.5b	
		0 100	Règle l'espace de retour après la lecture du fin de course		
PPEd	Pause piétonne	5trt	La pause en ouverture piétonne est égale à celle de l'ouverture totale	5trt	
		d.5b	La pause piétonne est désactivée		
		i.2.3	Réglable de 1s à 4 min.		
RL.Lr	Alarme anti-intrusion	d.5b	Désactivée	d.5b	
		a.LLo	Seulement sur fin de course en fermeture		
		oP.LL	Aussi bien sur le fin de course de fermeture que d'ouverture		
		o.oPE	Seulement sur le fin de course d'ouverture		
EYEL	Nombre de cycles avant maintenance	100 10E4	Réglable de 100 à 100000	10E4	
n.EYE	Nombre de cycles effectués	0 10E9		0	
r.EPS	Récupération position	0 100	Règle la récupération de l'inertie du moteur	6	
t.Ur	Gestion Timer	d.5b	Désactivée	d.5b	
		PH2	Fonction Timer active sur photocellule 2		
		PEd	Fonction Timer active sur entrée piétonne		
5.EdG	Barre palpeuse	d.5b	Barre palpeuse active mais pas protégée	d.5b	
		B2	Barre palpeuse active protégée avec une résistance de 8k2		
PH.1E	Gestion photocellule 1	ELo5	Photocellule active en fermeture	ELo5	
		oPEN	Photocellule active en ouverture et en fermeture		
		5toP	Photocellule active avant l'ouverture et en fermeture		
		PRrE	La photocellule en fermeture arrête et au relâchement ferme		
		EL.1n	La photocellule donne une commande de fermer durant l'ouverture, la pause et la fermeture		
		r.PPR	La photocellule qui recharge le temps de pause		
PH2E	Gestion photocellule 2	ELo5	Photocellule active en fermeture	oPEN	
		oPEN	Photocellule active en ouverture et en fermeture		
		5toP	La photocellule est active avant même l'ouverture		
		PRrE	La photocellule en fermeture arrête et au relâchement ferme		
		EL.1n	La photocellule donne une commande de fermer durant l'ouverture, la pause et la fermeture		
		r.PPR	La photocellule qui recharge le temps de pause		
24UR	Gestion sortie 24Vaux	RL45	Sortie 24Vaux toujours alimentée	RL45	
		oP.LL	Sortie 24Vaux alimentée seulement pendant l'ouverture et la fermeture		
		oPEN	Sortie 24Vaux alimentée seulement durant l'ouverture		
		ELo5	Sortie 24Vaux alimentée seulement durant la fermeture		
		PRo5	Sortie 24Vaux alimentée seulement durant la pause		
		PHtE	Sortie 24Vaux pour connection TX de la photocellule avec autotest		
PhoF	Gestion exclusion photocellule	0 50	Exclut le fonctionnement de la photocellule lors de la fermeture pendant le pourcentage fixé.	0	
t.oPn	Gestion tolérance ampérométrique	0 100	Règle la tolérance ampérométrique par rapport à la butée en ouverture détectée.	0	
t.cLo		0 100	Règle la tolérance ampérométrique par rapport à la butée en fermeture détectée.	0	
Lt.1n	Gestion lumière de courtoisie avec timer	oFF	Permet de maintenir éteinte la lumière de courtoisie si le timer est actif	oFF	
		oN	Permet de maintenir allumée la lumière de courtoisie si le timer est actif		
MRSL	Gestion master-slave	d.5b	Désactivée	d.5b	
		MRSt	Sur application avec deux moteurs en master-slave, permet de fixer l'armoire comme master,		
		SLRU	Sur applications avec deux moteurs en master-slave, permet de fixer l'armoire comme slave		
F.1FR	Gestion fin de course	NEcc	Permet de choisir si utiliser le fin de course mécanique normalement fermé	NEcc	
		MRGn	Permet de choisir si utiliser le fin de course magnétique normalement ouvert		
PSrd	Insérer Mot de passe	----	Permet d'insérer un mot de passe bloquant la modification des paramètres de l'armoire (voir page 46)	----	
End	Sortir du menu spécial		Pour sortir du menu spécial sélectionner "end" et appuyer sur "OK", autrement le menu spécial s'éteint automatiquement après 2 minutes		



SEA®

Sistemi Elettronici
di Apertura Porte e Cancelli
International registered trademark n. 804888

Français

USER 1 - 24V DG

START - STOP - START PIETON - ANTENNE - PHOTOCELLULE

Photocellule 1 et Photocellule 2 Connexion

Note: Si les photocellules ne sont pas utilisées ponter les bornes (6,7,8).

+ = 24V(F.L) === COM = 0V PH1 = Contact Photocellule 1 Ph2 = Contact Photocellule 2

NB : pour obtenir l'autotest brancher la télécommande à la borne 24Vaux et activer la fonction Autotest. Par défaut la photocellule 1 est réglée comme FOTO CLOSE et la photocellule 2 comme FOTO OPEN. La photocellule 2 peut être configurée également comme TIMER (voir fonction TIMER).

OPTIONS sur FOTO1 et FOTO2 réglables avec l'afficheur à bord ou avec le programmeur Jolly

Activation FOTO CLOSE (F.L.O.S): si occupée, elle inverse le moteur en fermeture, empêche la fermeture pendant la pause

Activation Répète Pause (r.P.A): si occupée, elle recharge le minuteur de la pause pendant la pause. En fermeture, elle inverse le moteur.

Activation PHOTO OPEN (O.P.E.N): si active, la photocellule bloque le mouvement tant qu'elle est occupée, au relâchement elle continue l'ouverture.

Activation PHOTO PARK (P.A.R.K): en ouverture elle est inactive; en pause elle commande la fermeture au relâchement, sinon elle est inactive; en fermeture elle arrête le mouvement tant qu'elle est occupée, au relâchement elle continue la fermeture.

Activation PHOTO STOP (S.T.O.P): si active, avant l'ouverture, la photocellule bloque l'automatisme tant qu'elle est occupée, pendant l'ouverture elle est ignorée. En fermeture l'intervention de la photocellule provoque la réouverture.

Activation PHOTO FERME IMMEDIATEMENT: la photocellule arrête le portail jusqu'à ce qu'elle soit engagée en ouverture et en fermeture, et au relâchement elle donne l'ordre de fermer (la fermeture se produira une seconde après le relâchement de la photocellule).

Options 24Vaux== réglables avec l'afficheur à bord ou avec la programmeur Jolly. A l'aide du programmeur Jolly il est possible de choisir quand avoir la tension sur la sortie 24Vaux. Les options sont: toujours, seulement pendant l'ouverture, seulement pendant le cycle, seulement avant l'ouverture ou seulement en pause.

START PIETON (N.O.) Le start piéton est connectable entre les bornes 2 et 4 du bornier de raccordement CN 1.

Cette entrée permet d'avoir une ouverture partielle, dont l'espace d'ouverture est réglable par l'afficheur à bord ou bien par le programmeur JOLLY.

Remarque1: le contact pour l'ouverture partielle est un contact N.O. (Normalement ouvert).

Remarque2: En logique 2 BOUTONS il faut maintenir le Start piéton appuyé pour refermer le portail.

Remarque3: dans la logique Contact Maintenu la refermeture s'effectue en maintenant ce bouton appuyé.

Remarque4: Si cette entrée est occupée pendant la pause, le portail ne se ferme pas jusqu'à ce qu'elle soit libérée.

Activation TIMER: Cette entrée peut être transformée en Timer (Voir TIMER).

STOP (N.C.) Le STOP est connectable entre les bornes 2 et 5 du bornier de raccordement CN 1.

Appuyant sur ce poussoir le moteur s'arrête immédiatement dans n'importe quelle position/condition. Il faut donner une impulsion de Start pour rétablir le mouvement. Suite à un stop le moteur repartira toujours en fermeture.

START (N.O.) Le START est connectable entre les bornes 2 et 3 du bornier de raccordement CN 1

Une pression sur la commande Start commande l'ouverture/fermeture de l'automatisme. Elle peut se faire à l'aide d'un interrupteur à clef ou d'un clavier, etc.

Pour connecter les unités fournies (par ex. Spire) il faut consulter les instructions correspondantes.

Remarque1: En logique CONTACT MAINTENU il faut maintenir le Start appuyé pour l'ouverture de l'automatisme.

Remarque2: en logique 2 BOUTONS ce bouton effectue l'ouverture.

TIMER

Peut être activé par l'afficheur à bord ou par le programmeur JOLLY. Dans les deux cas il s'agit d'un contact N.O, qui provoque l'ouverture de l'automatisme en maintenant ouverte tant qu'il est actif. A son relâchement le portail attendra la pause affichée et effectuera la refermeture. La commande de TIMER est activable au choix sur les entrées PHOTO2, START PIETON

Remarque1: Si actif sur l'entrée piéton, le piéton sera désactivé aussi sur l'émetteur radio.

Remarque2: En cas d'intervention d'une sécurité pendant le timer (Stop, ampèrométrique, tranche) il sera nécessaire de donner une impulsion de start pour rétablir le mouvement.

Remarque3: En cas de manque d'alimentation du portail ouvert avec le TIMER actif, le portail en rétablira l'usage, autrement si au retour de l'alimentation le TIMER est désactivé il sera nécessaire d'émettre un start pour obtenir la refermeture.

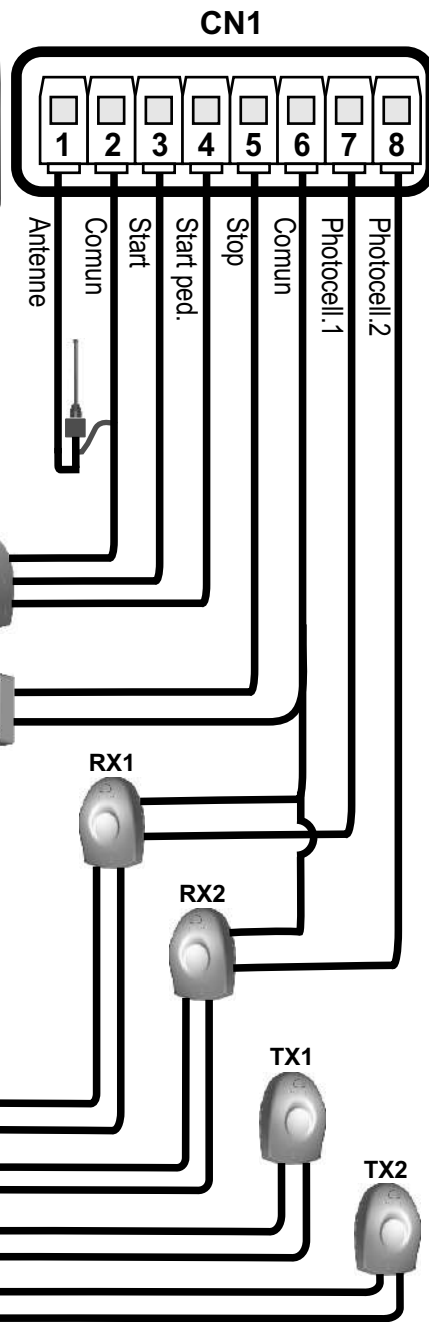



FINIS DE COURSE ET CAPTEURS D'OBSTACLES

Capteurs d'obstacles

cette centrale est équipée d'un dispositif de détection du courant absorbé par le moteur qui permet de détecter d'éventuels obstacles pendant l'ouverture et la fermeture du portail.

Si ce dispositif intervient en ouverture il provoque l'inversion du mouvement pendant environ une seconde, s'il intervient en fermeture il provoque la réouverture totale.

Remarque1: La sensibilité ampèrométrique est réglable aussi bien en ouverture qu'en fermeture. Avec un couple élevé le portail inverse après 5 secondes.

Attention: après chaque intervention du capteur ampèrométrique il faut donner une impulsion de start pour rétablir le mouvement.

Fin de course

Le fin de course est connectable par le connecteur adéquat LIMIT SWITCH à bord de la carte. La carte est capable de gérer des fins de course mécaniques, inductifs et magnétiques. Seulement pour quelques applications spécifiques il ne sera pas nécessaire de brancher les fins de course. La carte se rendra compte automatiquement si des fins de course sont présents ou non.

1) Par l'afficheur à bord ou par le programmeur JOLLY il est possible d'activer la fonction anti-intrusion. Cette fonction est liée à la présence d'au moins un fin de course, qui force le moteur en refermeture s'il est libéré.

Attention: Si en phase de programmation des temps le moteur et le fin de course ne résultent pas être en phase entre eux, le portail partira en fermeture et s'arrêtera sans avoir terminé l'autoapprentissage des temps; alors il sera nécessaire de couper l'alimentation et d'inverser les câbles du moteur. Il faut que le premier mouvement en autoapprentissage soit toujours exécuté en fermeture.

ATTENTION: Si vous utilisez des fins de course magnétiques SEA, assurez-vous que le fin de course soit réglé sur *ARRCn*.

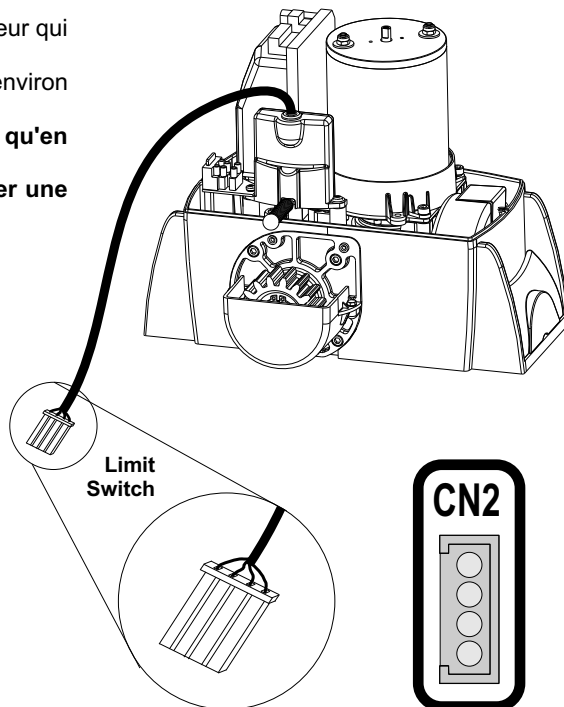

BARRE PALPEUSE - LAMPE CLIGNOTANTE

BARRE PALPEUSE

Entre les contacts 9 et 11 du CN 1 il est possible de connecter une barre palpeuse active. En appuyant sur ce dispositif le contact s'ouvre et provoque une inversion partielle du mouvement en ouverture et en fermeture. Si elle n'est pas utilisée, il est nécessaire de faire un pont vers le contact GND le contact 9 de CN1.

Remarque1: contact N.C.

Remarque2: au travers de l'afficheur à bord ou du programmeur Jolly il est possible d'activer la barre palpeuse avec résistance 8K2, dans ce cas le contact résultera contrôlé par une valeur spécifique de résistance en détectant ainsi un éventuel court-circuit involontaire du dispositif. En cas de déséquilibre du dispositif une alarme spécifique apparaîtra sur l'afficheur à bord ou sur le programmeur JOLLY.

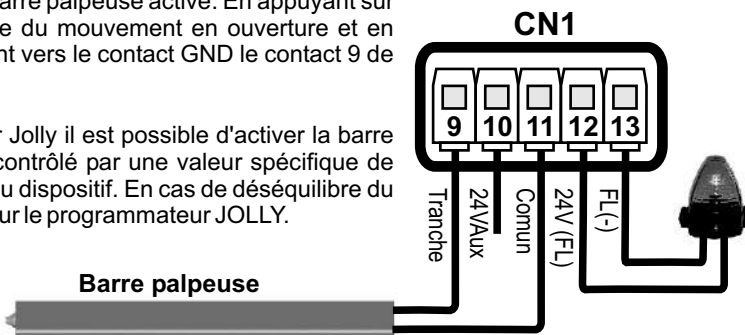

Lampe clignotante 24V~ 15W (Lampe témoin)

La lampe clignotante est connectable aux bornes 24V (FL) et FL (-) de CN 1.

La lampe clignotante avertit que le portail automatique est en mouvement en exécutant 1clignotement par seconde en ouverture et 2 clignotements par seconde en fermeture. Elle reste par contre allumée sans clignoter en pause.Par le clignotement, il est également possible d'identifier des signalisations d'alarmes liées aux dispositifs de STOP, PHOTOCELLULE 1, PHOTOCELLULE 2 et BARRE PALPEUSE. Au travers de l'écran afficheur à bord ou du programmeur JOLLY il est possible d'activer la fonction pré-clignotement et/ou de modifier la fonction de la lampe clignotante en choisissant entre clignotement fixe, lampe témoin ou Buzzer.

INDICATION ALARMES

La séquence des clignotements est signalée à chaque ouverture et fermeture de l'automatisation sur la lampe clignotante. Le clignotant émettra un clignotement par seconde en ouverture et deux clignotements par seconde en fermeture, alors qu'en pause elle restera allumée fixe.

Clignotements	Type d'alarme
2	Photocellule en fermeture
3	Photocellule en ouverture
4	Barre palpeuse
5	Stop

Clignotements	Type d'alarme
6	Collision avec obstacle
7	Cycles maxi atteints
9	Panne moteur
4 rapides	Erreur fin de course



ALIMENTATION - MOTEURS

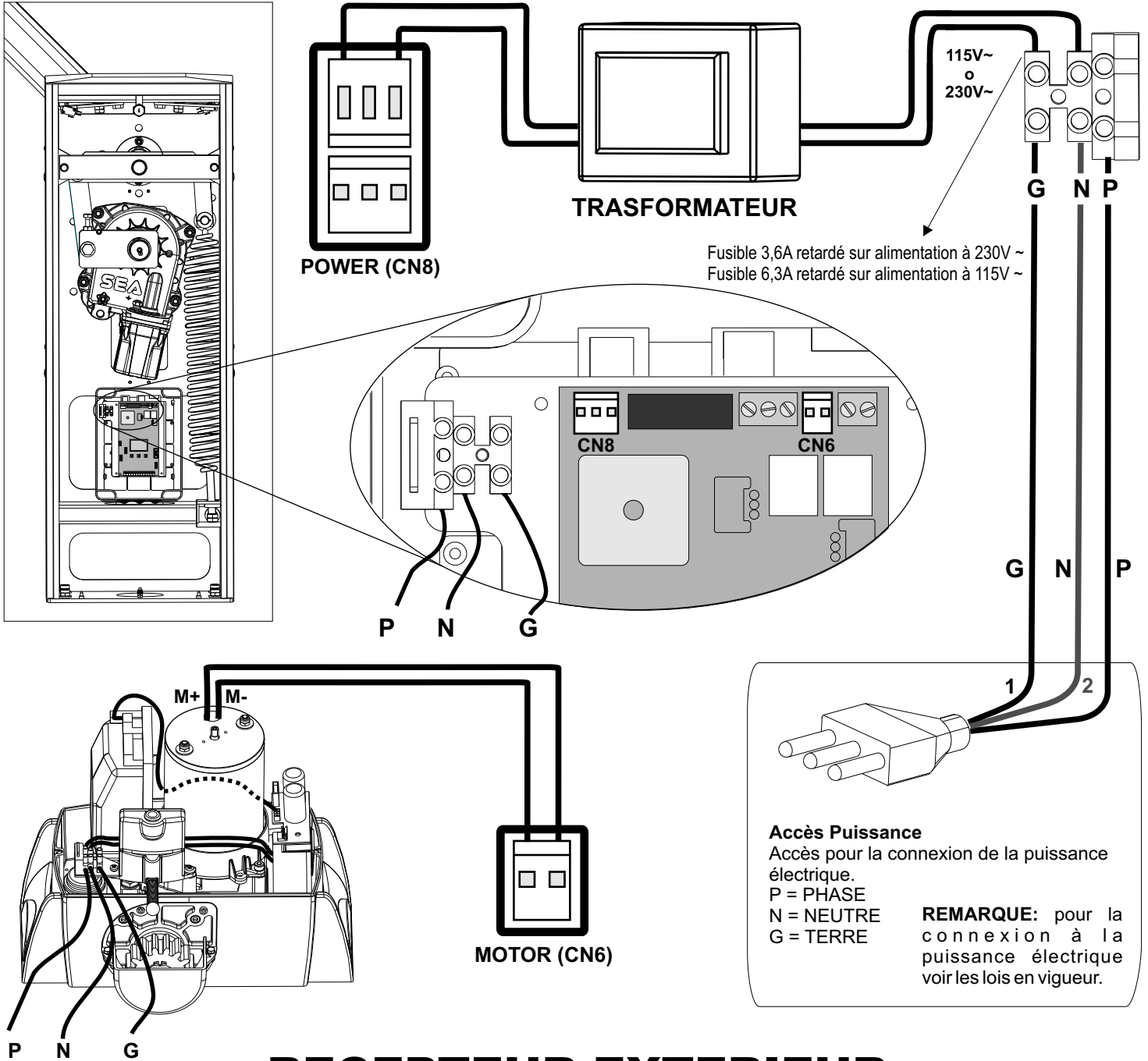

RECEPTEUR EXTERIEUR

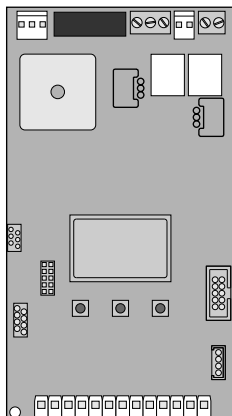

Exemple: Connexion d'un récepteur radio

Pour la connexion du récepteur se référer au manuel d'instruction relatif.

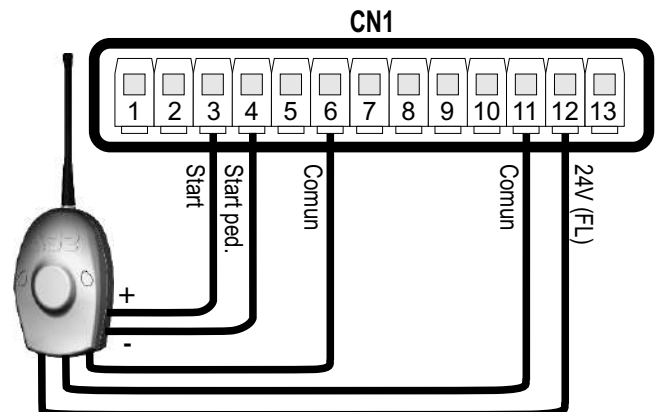



AUTOAPPRENTISSAGE COMMANDE RADIO

AVEC RECEPTEUR SUR L'ARMOIRE

⚠ ATTENTION: Exécuter la programmation des émetteurs radio avant la connexion de l'antenne et insérer le récepteur dans le connecteur spécial CMR (si disponible) avec armoire éteinte. (L'armoire reconnaîtra automatiquement si le destinataire est un module RF, RF ROLL ou RF ROLL PLUS).

Avec le module RF Roll ou RF Roll Plus il sera possible d'utiliser seulement les émetteurs radio Coccinella Roll ou Coccinella Roll Plus.

Avec le module RF UNI il est possible d'utiliser les émetteurs Coccinella Roll Plus et les émetteurs à code fixe. Le premier émetteur mémorisé détermine le type des autres (qui peuvent être utilisés) émetteurs radio.

Sélectionner $\epsilon r 5 \eta$ sur l'afficheur et appuyer sur OK; à ce stade, par les touches UP et DOWN, sélectionner la commande à laquelle associer la touche (il est possible d'associer au maximum 2 commandes) et appuyer sur OK pour valider le choix ; appuyer alors sur la touche de l'émetteur que vous souhaitez associer. Si la mise en mémoire s'est bien faite, appuyer sur l'afficheur et la mention $\eta \epsilon \eta$ apparaîtra.

Si le récepteur est Rolling Code, appuyez deux fois sur le bouton de l'émetteur radio que vous souhaitez programmer pour mémoriser le premier émetteur (TX).

Dans le MENU $\epsilon r 5 \eta$ il est possible de sélectionner $5 \epsilon r \epsilon$ (pour associer une commande de Start), $5 \epsilon P d$ (Start Piéton), $\eta \epsilon 5 \epsilon$ (Pour actionner le contact LIGHT), $5 \epsilon o P$ (Pour associer à l'émetteur la commande de $5 \epsilon o P$), $d \epsilon \epsilon$ (Pour supprimer tous les émetteurs).

NB:

- Effectuer l'apprentissage des émetteurs seulement à l'arrêt et portail fermé.
- Si les émetteurs sont en Rolling Code, il est possible de mémoriser jusqu'à 800 codes (boutons).
- Si les émetteurs radio sont à code fixe il est possible de mémoriser jusqu'à 30 codes (boutons) au maximum.
- Il est possible de mémoriser au maximum 2 des 4 fonctions disponibles. Si le code reçu est attribué à une fonction, il sera mis à jour avec la nouvelle fonction.

EFFACEMENT DES ÉMETTEURS DU RÉCEPTEUR

Avec d'autres modules que le RF UNI, il n'est possible que d'effacer toute la mémoire du récepteur. Procéder comme suit: sélectionner $d \epsilon \epsilon$ dans le menu $\epsilon r 5 \eta$ et maintenir appuyé sur le bouton OK jusqu'à ce que sur le display apparaisse $d o n \epsilon$.

Avec le module RF UNI, il est possible d'effacer chaque bouton de l'émetteur.

Il est possible de procéder de deux façons:

1) Si vous avez un émetteurs ou si vous utilisez un émetteur à code fixe, la suppression peut être effectuée simplement par retransmission du code. Ex: Touche 1 de l'émetteur mémorisée comme START: accéder au menu $\epsilon r 5 \eta$, appuyez sur OK, sélectionner $5 \epsilon r \epsilon$, appuyer sur OK. Envoyez la commande de $5 \epsilon r \epsilon$ de l'émetteur et la mention $d \epsilon \epsilon$ apparaîtra sur l'écran. Seulement cette touche aura alors été éliminée.

2) Si vous n'avez pas d'émetteur, ou si vous utilisez des émetteurs Roll Plus, vous pouvez effacer l'émetteur en sélectionnant le numéro de série de l'émetteur à éliminer.

Procédez comme suit: accédez au menu $\epsilon r 5 \eta$, appuyez sur OK, sélectionnez $d \epsilon \epsilon 5$, appuyez sur OK, choisissez l'emplacement de la mémoire à éliminer avec les boutons UP et DOWN, appuyez sur OK, vérifiez sur l'écran que le numéro de série de l'émetteur à éliminer soit juste, appuyez sur OK, sur l'écran apparaîtra la mention $5 \eta r \epsilon$, si l'émetteur à supprimer est le bon appuyez sur OK, sinon appuyez sur la touche DOWN pour revenir au menu $\epsilon r 5 \eta$.

Remarque: Si vous utilisez des émetteurs ROLL PLUS, nous vous conseillons de reporter sur un tableau (voir exemple ci-dessous) le numéro de série en l'associant à l'emplacement de la mémoire sur lequel il a été mémorisé.

**EXEMPLE
TABLEAU**

Emplacement de mémoire	Bouton Emetteur	1	2	3	4	Numéro de série	Client
0							
1							
2							
3							
4							
5							
6							
7							
8							
9							
10							
11							
12							
13							
14							
15							
16							
17							
18							
19							
20							



LOGIQUES DE FONCTIONNEMENT

LOGIQUE AUTOMATIQUE

Une pression sur la commande Start ouvre le portail. Une deuxième pression au cours de l'ouverture n'est pas acceptée.

Une impulsion de start pendant la fermeture inverse le mouvement.

NB1: Pour obtenir la fermeture automatique il faut régler un temps de pause, autrement toutes les logiques résulteront semi-automatiques

NB2: Il est possible de choisir de faire accepter ou non le start en pause, en sélectionnant le paramètre St.PS du MENU'et en choisissant ON ou OFF. Par défaut le paramètre est sur OFF.

LOGIQUE DE SECURITE

Une pression sur Start ouvre le portail. Une deuxième pression au cours de l'ouverture permet d'inverser le mouvement.

Une pression sur Start au cours de la fermeture inverse le mouvement.

NB1: Pour obtenir la fermeture automatique il faut régler un temps de pause, autrement toutes les logiques résulteront semi-automatiques

NB2: Il est possible de choisir de faire accepter ou non le start en pause, en sélectionnant le paramètre St.PS du MENU'et en choisissant ON ou OFF. Par défaut le paramètre est sur OFF.

LOGIQUE PAS A PAS TYPE 1

A l'impulsion de start suit la logique OUVRE-STOP-FERME-STOP-OUVRE. .

NB1: Pour obtenir la fermeture automatique il faut régler un temps de pause, autrement toutes les logiques résulteront semi-automatiques

NB2: Il est possible de choisir de faire accepter ou non le start en pause, en sélectionnant le paramètre St.PS du MENU'et en choisissant ON ou OFF. Par défaut le paramètre est sur OFF.

LOGIQUE PAS A PAS TYPE 2

A l'impulsion de start suit la logique OUVRE-STOP-FERME-OUVRE.

NB1: Pour obtenir la fermeture automatique il faut régler un temps de pause, autrement toutes les logiques résulteront semi-automatiques

NB2: Il est possible de choisir de faire accepter ou non le start en pause, en sélectionnant le paramètre St.PS du MENU'et en choisissant ON ou OFF. Par défaut le paramètre est sur OFF.

LOGIQUE CONTACT MAINTENU

Le portail s'ouvrira tant que vous appuyez sur le bouton d'ouverture Start; en le relâchant le portail s'arrêtera. Le portail se ferme tant que vous appuyez sur le bouton connecté au Start piéton; en le relâchant le portail s'arrête. Pour effectuer les cycles complets d'ouverture et/ou de fermeture il faut maintenir appuyés les boutons relatifs.

LOGIQUE 2 BOUTONS

Une impulsion de start ouvre, un start piéton ferme. En ouverture la fermeture n'est pas acceptée. En fermeture une impulsion de start rouvre, une impulsion de start piéton (ferme) ne sera pas acceptée.

GESTION INSERTION MOT DE PASSE

Sur une nouvelle armoire tous les menus peuvent être visualisés et réglés et le mot de passe est désactivé.

En sélectionnant un des MENUS et en tenant appuyé en même temps UP et DOWN pendant 5 secondes, on accède au MENU SP contenant le sous-menu *P5rd*.

En appuyant sur OK dans le menu *P5rd* on accède à l'insertion du code numérique du mot de passe de 4 chiffres. Avec UP et DOWN il sera possible d'augmenter ou de réduire ce chiffre en appuyant sur OK, de confirmer le chiffre choisi et de passer automatiquement à l'insertion du numéro suivant, avec OK au dernier chiffre le mot *SurE* apparaîtra, en appuyant à nouveau sur OK l'activation du mot de passe sera confirmée et le message *donE* s'affichera. Par contre en appuyant sur UP ou DOWN il sera possible d'annuler l'opération et *nUL* s'affichera.

Après avoir inséré le mot de passe il sera actif définitivement une fois que le time out d'extinction de l'afficheur sera expiré ou en éteignant et en rallumant l'armoire. Une fois que le MOT DE PASSE est actif les menus deviendront seulement visualisables et non modifiables, pour les débloquent il sera nécessaire d'insérer le MOT DE PASSE correct dans le menu *P5rd*, si le MOT DE PASSE est erroné apparaîtra le mot *Err*.

A ce point si le mot de passe a correctement été inséré les menus seront débloqués et il sera possible de remodifier les paramètres de l'armoire. Avec l'armoire débloquée il sera aussi possible d'insérer par le menu *P5rd* un nouveau MOT DE PASSE différent, avec la même procédure d'insertion que celle du premier, l'ancien mot de passe ne sera alors plus valable.

Si vous avez oublié le mot de passe, l'unique manière pour débloquent l'armoire est de contacter le service après-vente SEA qui évaluera si fournir ou non la procédure de déblocage de l'armoire

Remarque: Le mot de passe ne peut pas être réglé avec le Jolly.



FONCTION MASTER-SLAVE

Pour configurer une installation avec deux moteurs en fonctionnement **MASTER-SLAVE** il est conseillé de suivre la procédure suivante:

- 1) Configurer les deux moteurs comme si il y avait deux installations indépendantes, en vérifiant le bon fonctionnement de chaque moteur et la lecture des fins de course, si présents.
- 2) Quand vous êtes sûrs du bon fonctionnement, connecter l'armoire MASTER aux armoires SLAVE à travers le connecteur spécial (Code SEA 23001220).
- 3) A ce point configurer l'armoire qui devra gérer les commandes et le moteur 1 (photocellules, sélecteur à clé, STOP, barre palpeuse etc.) comme MASTER et l'autre armoire qui gèrera le moteur 2 comme SLAVE.
- 4) Exécuter l'autoapprentissage des temps de l'armoire configurée comme MASTER.

Note1: Les réglages master et slave sur l'armoire sont présents dans le menu spécial en sélectionnant **FR5L**.

Note2: Toutes ces opérations sont aussi gérables par le JOLLY.

Note3: Sur le SLAVE seules les fonctions suivantes peuvent être réglées: couple, vitesse, type de moteur, vitesse de ralentissement, accélération, décélération, récupération position, 24V aux et inversion moteurs. Tous les autres paramètres pourront être réglés seulement de la carte électronique MASTER.

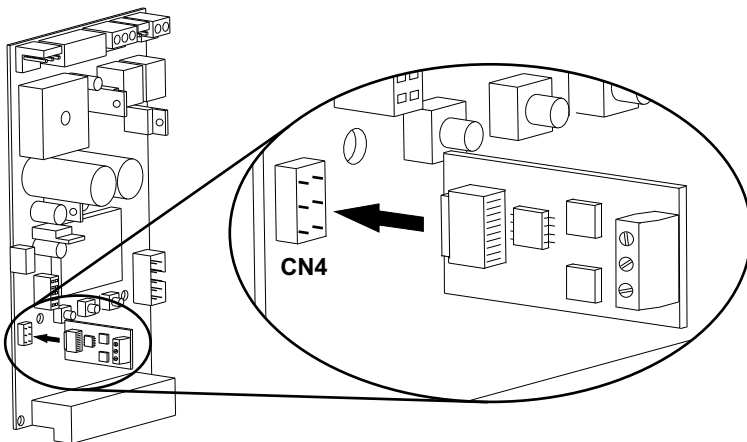

Nous vous recommandons d'utiliser un câble pour émissions RS482 à deux paires torsadées, blindé, de section inférieures à 0,5 mm²

Remarque: Respectez la polarité des câbles.

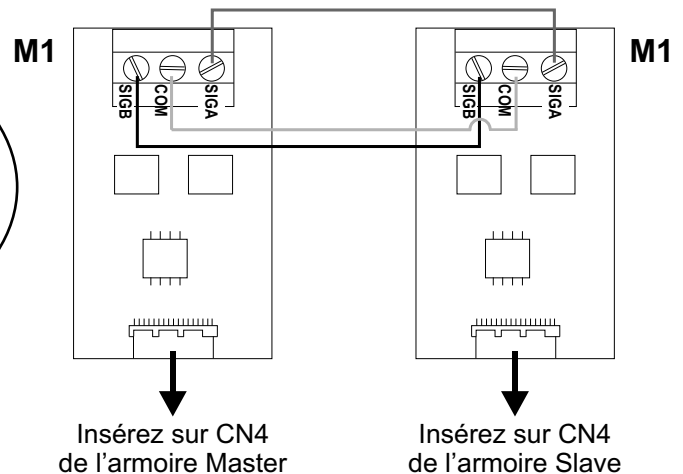

CONNEXION BATTERIES AVEC FICHE CHARGEUR BATTERIE

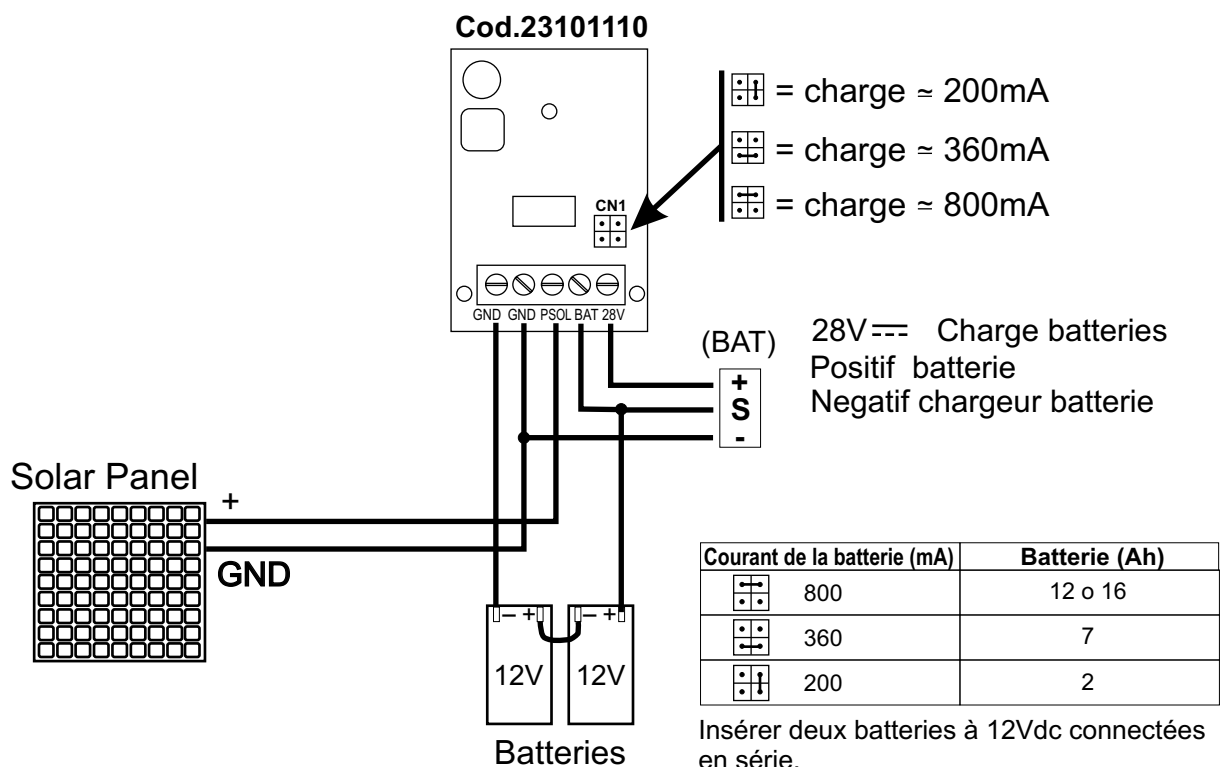



REGLAGE DES PARAMETRES PROGRAMMATEUR JOLLY

Le programmeur JOLLY permet de contrôler et de modifier tous les paramètres de l'armoire sans devoir accéder aux boutons sur l'armoire. Par rapport à l'afficheur à bord, le programmeur permet de visualiser les instructions de programmation dans la langue de l'utilisateur et de façon non codifiée. De plus, avec le programmeur Jolly, l'utilisateur peut travailler confortablement debout sans devoir regarder la centrale.

Ecran 1		←	←
Langue: Italien	Avec les boutons + et - il est possible de modifier la langue		La flèche indique que le modèle est modifiable avec les boutons + et -

Ecran 2		←	←
Cycle	Automat./Sécur./Pas pas1/Pas pas2/Contact maintenu, 2 Boutons		Indique la logique de fonctionnement affichée sur l'armoire.
Encodeur	on/off (fonctionnement sans encodeur)		
Temps de pause	[0÷120]s (temps de pause en secondes)	←	

Ecran 3		←	←
Apprentissage	on alignement/off (signalisation de l'exécution de l'apprentissage)		Remarque: l'alignement apparaît seulement si les photocellules sont présentes sur le BUS.
Mode	Master/Slave		
Cycles exéc.	[0÷2 ³²] (numéro des cycles exécutés)		
Mem. libre	[0÷100]% (pourcentage de mémoire disponible pour l'apprentissage des émetteurs radio)		

Ecran 4		←	←
Moteur	(coulissant) (barrière) (Joint)		Indique le type de moteur affiché
Vitesse	[30÷100] règle la vitesse des moteurs	←	
Vit. Ral.	[30÷100] règle la vitesse du ralentissement	←	
Vit. Appr.	[30÷100] règle la vitesse d'autoapprentissage	←	

Ecran 5		←	←
Accélérat.	[0÷100]% (pente de la rampe d'accélération)		Permet de régler la durée de l'accélération des moteurs au départ. A 100% le portail partira tout de suite avec la vitesse maxi affichée.
Décélérat.	[0÷100]% (pente de la rampe de décélération)		
Ouv. Piétonne	[30,50,100]% (pourcentage d'ouverture piétonne)	←	Permet de régler la durée de la décélération du moteur à la fin de l'ouverture et de la fermeture. A 0% le portail n'effectuera pas la phase de ralentissement.

Ecran 6		←	←
Couple ouv. .M1	[10÷100]% (Courant maxi des moteurs)		Permet de régler et de visualiser la sensibilité de l'anit-écrasement pour chaque unique direction d'ouverture. Avec la valeur sur 100% le portail inversera le mouvement après 5 s. en cas d'obstacle.
Couple ferm. M1	[10÷100]% (Courant maxi des moteurs)		

Ecran 7		←	←
Anti-intrusion	on/off (Sur ON il implique la présence d'un contact N.C sur les fins de course qui, si libérés, forcent les moteurs en fermeture)		
Pré -clignotement	on/off (activation du pré-clignotement)	←	
Autotest photo.	on/off (activation autotest photocellule)	←	
Max cycles	0÷100000 (indique le nombre des cycles après lequel il faut exécuter l'entretien)	←	



REGLAGE DES PARAMETRES PROGRAMMATEUR JOLLY

NOTA: dans le but de respecter les normes européennes en vigueur sur la sûreté des portails électriques, on conseille de ne pas régler les paramètres **couple** à la valeur 100%.

Ecran 8	
Lampe clignotante	Normal/Contrôle/Continu ←
Photo	Fermeture/ ouverture/ stop/park / ferme immédiatement ←
Coupe de vantail	on/off (Désactivé)
Barre palpeuse balancée	Off (sur ON permet de connecter une barre palpeuse active en la balançant avec une résistance de 8k2

Normal:
1 clign./s en ouverture
2 clign./s en fermeture
Allumée en pause

Contrôle: les signalisations d'alarme restent juq'à leur élimination

Continu: elle clignote toujours même si le portail est arrêté

Pour les fonctions Fotoopen, Fotostop, Fotopark, voir page 42.

Ecran 9	
Photo/Timer	ON/OFF sur ON l'entrée PHOTO devient TIMER ←
Ped/Timer	ON/OFF sur ON l'entrée PED devient TIMER ←
Ferm/ Photo	ON/OFF sur ON si la photocellule est engagée le portail se referme en interrompant la pause ←
Récupération pos.	[0÷100]% (pourcentage de récupération de la position) ←

Permet d'optimiser le point de départ du ralentissement en cas d'inversion du moteur et en fonction du poids du portail.

Ecran 10	
24V aux	En cycle/en ouverture/en fermeture/en pause/toujours ←
Ferm. Auto.	ON/OFF Si sur ON, à la fin de la pause affichée, le portail se refermera automatiquement ←
Start en pause	ON/OFF Si sur ON et la ferm. auto. est en ON un start provoquera la refermeture immédiate de l'automatisme ←
Inverser Mot.	ON/OFF Permet d'échanger en même temps le fin de course et le sens de rotation du moteur sans débrancher les câbles ←

Permet de décider quand avoir l'alimentation sur la sortie 24V Aux.

Remarque: Après cette opération il est nécessaire d'enlever l'alimentation aux moteurs et de répéter l'autoapprentissage des temps. Si le moteur n'est pas synchronisé avec le fin de course, en phase d'autoapprentissage l'automatisme s'arrêtera sur le premier fin de course lu, sans compléter l'autoapprentissage des temps. Dans ce cas il sera nécessaire d'enlever a nouveau l'alimentation, d'échanger les câbles du moteur manuellement et de répéter l'autoapprentissage.

Ecran 11	
Commande start	[ON/OFF] (équivalent à donner un start d'essai) ←
Invers. Fc.	[0÷100]% (gère l'espace de relâchement du fin de course après la fermeture) ←
T. Courtoisie	[0÷4 min.] (Règle l'éclairage de la lumière de courtoisie)

Ecran 12	
Liste événements	Il résume dans l'ordre les 10 derniers événements produits sur l'armoire
N°10	←
N°9	
N°8	

Diagnostic 10 derniers Événements



SOLUTION DES PROBLEMES

AVIS

S'assurer que toutes les sécurités sont allumées
Tous les contacts N.C. doivent être pontés

Problème trouvé	Cause possible	Solutions
Le moteur ne répond à aucune impulsion de Start	a.) Il manque le pont sur un des contacts N.C. b.) Fusible grillé	a.) Contrôler les connexions ou les ponts sur les connexions de la barre palpeuse, du stop et de la photocellule b.) Remplacer le fusible grillé sur l'armoire
Le vantail ne bouge pas pendant que le moteur est en fonction	a.) Le moteur est dans la position déverrouillée b.) Il y a un obstacle	a.) Ré-bloquer le moteur b.) Eliminer l'obstacle
Le vantail n'arrive pas à la position complètement ouverte/fermée	a.) Affichage fin de course erroné b.) Erreur dans la programmation c.) Le vantail s'arrête à cause d'un obstacle. d.) Couplee ou vitesse trop bas	a.) Régler les fins de course. b.) Répéter la programmation c.) Enlever l'obstacle. d.) Augmenter le paramètre couple
Le portail s'ouvre mais ne se ferme pas	a.) Les contacts des photocellules sont ouverts b.) Le contact du stop est ouvert c.) Le contact de la barre palpeuse est ouvert d.) Alarme ampèremétrique	a.) b.) c.) Contrôler le pont ou les signalisations sur le clignoteur I d.) Vérifier si l'alarme ampèremétrique est intervenue et éventuellement augmenter le paramètre du couple.
Le portail ne se ferme pas automatiquement	a.) Temps de pause affiché trop long b.) L'armoire est en logique semi-automatique	a.) Régler le temps de pause b.) Régler sur une valeur différente de D:sb le paramètre pause

Page pour l'installateur et utilisateur

ENTRETIEN

Périodique, en fonction du nombre de manoeuvres et du type de portail, il est opportun, si le portail a modifié les frottements et ne fonctionne pas, d'effectuer une re-programmation des temps d'apprentissage sur l'armoire électronique.
Nettoyer périodiquement les optiques des photocellules

PIÈCES DÉTACHÉES

Adresser les demandes de pièces détachées à :
SEA s.r.l. - Zona Ind.le, 64020 S.ATTO - Teramo - Italie

SÉCURITÉ ET ENVIRONNEMENT

Ne pas porter préjudice à l'environnement en répandant dans la nature les emballages et/ou les circuits.



COMMENT ELIMINER CE PRODUIT (déchets d'équipements électroniques)

(Applicable dans les pays de l'Union Européen et aux autres pays européens disposant de systèmes de collecte sélective)

Le symbole sur le produit et sa documentation indiquent qu'il ne doit pas être éliminé avec les autres déchets ménagers. L'élimination incontrôlée des déchets peut compromettre l'environnement ou la santé humaine. Veuillez le séparer des autres types de déchets et le recycler de façon responsable. Vous favoriserez ainsi la réutilisation durable des ressources matérielles. Les particuliers sont invités à contacter le distributeur leur ayant vendu le produit ou à se renseigner auprès de leur mairie pour savoir où et comment ils peuvent se débarrasser de ce produit afin qu'il soit recyclé en respectant l'environnement.

STOCKAGE

TEMPERATURE DE STOCKAGE			
T _{min}	T _{Max}	Humidité _{min}	Humidité _{Max}
- 20°C	+ 65°C	5% Non condensante	90% Non condensante

Le déplacement du produit doit être effectué à l'aide des moyens adéquats.

LIMITES DE LA GARANTIE

Pour la garantie voir les Conditions de Vente reportées dans la liste de prix officielle SEA.

SEA se réserve le droit d'apporter des modifications ou des variations si la société l'estime nécessaire à ses propres produits et/ou au présent manuel sans notification préalable.